

# TRINCIA ARGINI

# CDA /S

# CORTESE

## MACCHINE AGRICOLE INDUSTRIALI

### DESCRIZIONE

CDA/S TRINCIA ARGINI PROFESSIONALE MULTIUSO DA APPLICARE SU TRATTORI CON POTENZA COMPRESA TRA 40 E 100 HP. ADATTA PER LAVORARE SIA POSTERIORMENTE CHE LATERALMENTE AL TRATTORE, PER PULIZIA DI AREE VERDI, TERRENI BOSCHIVI, FRUTTETI, BORDI STRADALI, TRINCIA SERMENTI FINO A 10 CM Ø, PER LAVORI SU FOSSATI O ARGINI (-65°+90°). IL MODELLO CDA/S SI DIFFERENZIA DALLA GEMELLA CDA PER LA CARATTERISTICA DELLA SCATOLA A INGRANAGGI ESTERNA ALLA MACCHINA. LE QUALITÀ DI QUESTA TRINCIA ARGINI SONO DATE DALLA MAGGIORE USCITA DI SPOSTAMENTO LATERALE VERSO DESTRA, SI AGEVOLANO COSÌ I LAVORI DI PULIZIA IN ARGINI, FOSSATI E L'ENTRATA NEI FRUTTETI A VASO.

### EQUIPAGGIAMENTO DI SERIE

- Attacco a 3 punti categoria II;
- Controcassa + controcoltelli;
- Rullo regolabile in altezza Ø 193x5;
- Rotore da 140 a 200 Ø 159x10;
- Rotore da 220 a 250 Ø 159x14;
- Spostamento e inclinazione idraulica;
- Mazze o coltelli;
- PTO 540;
- Slitte d'appoggio;
- Cardano;
- Valvola sicurezza antiurto;
- Protezione antinfortunistica CE;

### EQUIPAGGIAMENTO A RICHIESTA

- Cardano omocinetico;
- Distributori idraulici autonomi;
- Portellone apribile;

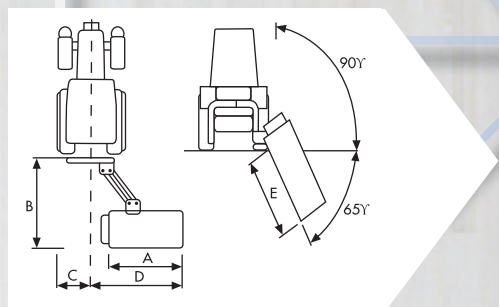

	A	B	C	D	E
CDA/S 140	140	170	60	270	140
CDA/S 160	160	170	60	285	160
CDA/S 180	180	170	60	305	180
CDA/S 200	200	170	60	325	200
CDA/S 220	220	170	60	345	220
CDA/S 250	250	170	60	375	240

	INGOMBRO	LARGHEZZA DI LAVORO						
Mod.	cm	cm	HP - KW	PTO	Kg	N.	N.	N.
CDA/S 140	180	135	40 - 29	540	640	4	12	36
CDA/S 160	200	155	50 - 39	540	690	4	14	42
CDA/S 180	220	175	60 - 44	540	730	4	16	48
CDA/S 200	240	195	70 - 52	540	790	4	16	48
CDA/S 220	260	215	80 - 59	540	850	4	18	54
CDA/S 250	290	250	100 - 74	540	920	4	22	66